



Original teja de PVC con estética tradicional de barro. Elaborada con material termoacústico, impermeable, aislante al calor y de gran calidad que garantiza más de 30 años de vida útil. Ideal para proyectos residenciales.

Características del producto

- Tecnología anti-envejecimiento. Más de 30 años de vida útil.
- Aislante al calor y resistente a los rayos UV. 15 veces más térmicas que las galvanizadas.
- Totalmente anti-corrosiva. Ideal para plantas de procesamiento químico, de fertilizantes o para zonas costeras en general.
- Alta seguridad aislante. Actúan como excelente aislante de descargas eléctricas accidentales.
- Libres 100% de plomo; lo que permite que no presenten toxicidad.
- Resistencia al fuego; están compuestas de agentes retardantes al fuego.
- Reducen 38% el ruido exterior, como el sonido de la lluvia, el granizo y el viento.
- Resisten temperaturas extremas en un rango de -30°C a 70°C y a factores climáticos extremos, incluyendo la humedad.
- Poseen gran resistencia a la tensión y flexión, lo que evita que se fracturen o desgarran.
- Se limpian fácilmente con agua, ya que no absorben polvo, grasa o suciedad.
- 100% reciclables y al término de su vida útil no contaminan o impactan al medio ambiente.
- Acabado anti-microbial que permite controlar muchos microorganismos; lo que evita olores desagradables.
- Ideal para proyectos residenciales, salones de eventos, fincas campestres, lienzos charros, marquesinas, sombreados, caballerizas, fachaletas, quioscos, albercas, cabañas y terrazas.



38%
menos
ruido



15
veces más
térmica que
la galvanizada



30%
ahorro
estructural en
obras nuevas



Instalación
25%
más rápida



100%
Anticorrosiva



UNICAPA
CON TECNOLOGÍA
ANTI-ENVEJECIMIENTO

Geometría

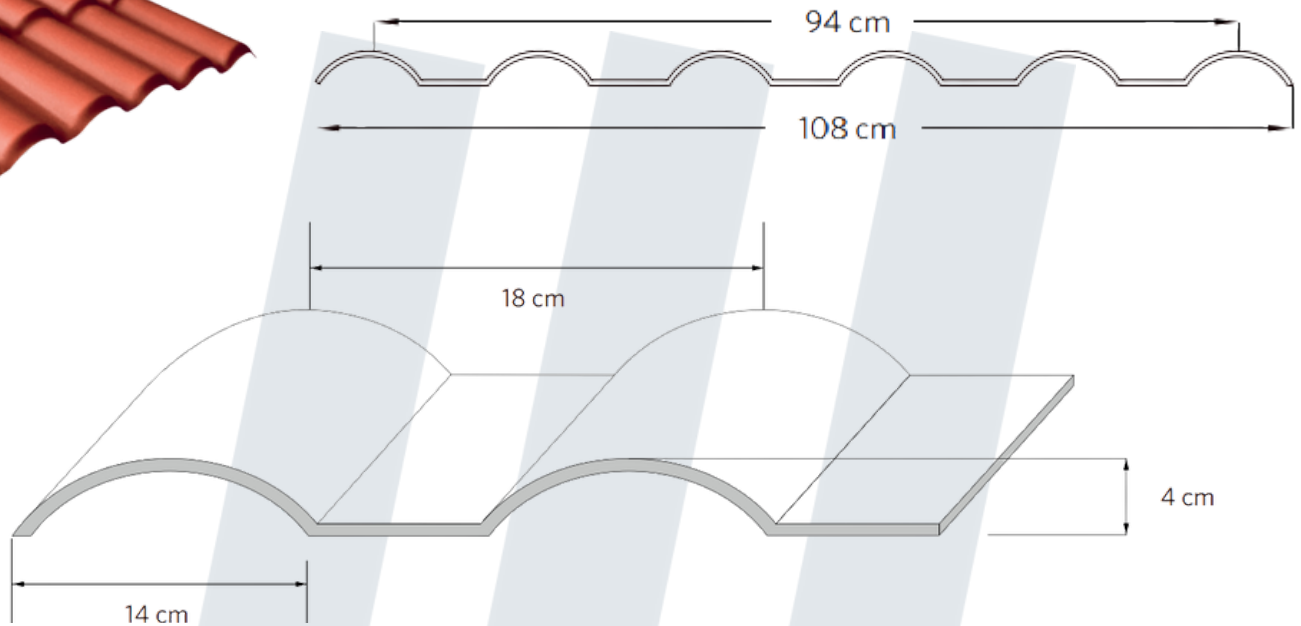

Largos estándar (m)		3.50 / 4.37 / 5.26 / 5.90 / 6.12 / 7.22 / 8.30 / 9.18 / 10.05 / 11.48				
Espesor	Ancho		Peso	Peso por hoja en kg		
mm	Total	Efectivo	kg/m ²	1.05 x 1 m	1.05 x 2.4 m	1.05 x 3 m
2.5	1.08	0.94	5.2	5.61	13.47	16.84

En panel y lámina contamos con un equipo de expertos para brindarte la mejor asesoría, garantizando tu completa satisfacción en la adquisición de nuestros sistemas constructivos. Será un gusto ayudarte desde el inicio de tu proyecto hasta la instalación del mismo.